

**FICHE TECHNIQUE**

**DAILY**

**35C12**

**CHASSIS CABINE**



**IVECO**

# 35C12

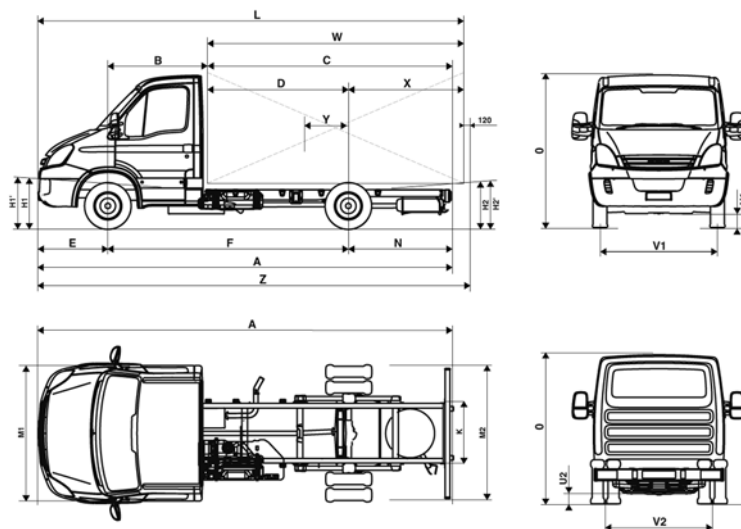

## DIMENSIONS (mm)

<b>F = Empattement</b>	<b>3000</b>	<b>3450</b>	<b>3750</b>	<b>4100</b>
L = Longueur du châssis cabine	5828	6570,5	7065,5	7643
A = Longueur du cadre (sans BAE)	5334	5899	6509	6909
O = Hauteur maximale (à vide)	2295	2285	2280	2275
V1 = Voie avant	1696			
V2 = Voie arrière	1541			
H1/H1' = Hauteur du châssis : en charge / à vide	550 / 602	550 / 600	550 / 599	550 / 598
H2/H2' = Hauteur du châssis : en charge / à vide	572 / 719	581 / 728		
U1/U2 = Garde au sol min à l'avant / arrière (à vide)	196 / 177			
N = Porte-à-faux arrière	1240	1355	1665	1715
Diamètre de braq. : trottoir / trottoir	11040	12460	13400	14500
Diamètre de braq. : mur / mur	12140	14520		15620
B = Entrée de carrosserie / Essieu I	1410			
E = Porte-à-faux avant	998			
<b>Gabarit châssis</b>				
Z = Longueur hors tout	5948	6690,5	7185,5	7763
M1 = Largeur aux ailes AV	1996			
M2 = Largeur aux roues AR	1978			
Largeur maximale hors tout	2350			
K = Largeur du cadre en bout de châssis	862			860
<b>Poids (kg)</b>				
PTAC	3500			
PTRA avec freinage inertiel	7000			
Charge maxi admissible essieu avant	1900			
Charge maxi admissible essieu arrière	2600			
Poids sur essieu avant à vide	1285	1310	1315	1330
Poids sur essieu arrière à vide	600	595	600	595
Poids à vide	1885	1905	1915	1925
Charge utile totale (2)	1390	1370	1360	1350
Capacité de charge maxi :	1620	1600	1585	1560
W = Mini (1)	2830	3280	3580	3930
W = Maxi (1)	3400	4282,5	4777,5	5355
X = Mini (1)	1240			
X = Maxi (1)	1830	2122,5	2317,5	2545
Y = Mini (1)	-110	-130	-150	-170
Y = Maxi (1)	990	1070	1150	1200
D = Maxi	1590	2040	2340	2690

(1) Tout dépassement de ces dimensions entraîne une réception à titre isolé qui motive une dérogation usine accordée, si la limite des charges maxi par essieu est respectée (côtes indiquées sans ferrures, ni accessoires). Les poids à vide / capacités de charges s'entendent en ordre de marche. Les poids peuvent changer en fonction des options d'équipement.

(2) Charge utile avec toutes personnes à bord et réservoirs plein.

## MOTEUR

Type FIAE0481G – Cycle diesel 4 temps à injection directe suralimenté avec turbo intercooler. Refroidissement à eau avec ventilateur à embrayage électromagnétique. Monobloc en fonte et culasse en aluminium. Système d'injection à Rail Commun 2<sup>e</sup> génération. Dispositif d'immobilisation actionné par transpondeur sur la clé de contact. Dispositif anti-pollution par post-traitement du type EGR conforme à la directive 2003/76B/CE (EURO 4) (Filtre à particules en option).

### Caractéristiques

Nombre de cylindres	4 verticaux en ligne
Alésage x course	88 mm x 94 mm
Cylindrée totale	2287 cm <sup>3</sup>
Puissance maximale. (conforme aux normes 1999/99/CE)	85 Kw (116ch) à 3200/3900 tr/mn
Couple maximale (conforme aux normes 1999/99/CE)	270 Nm (27,5 mkg) à 1800/2800 tr/mn
Rapport de compression	18 : 1

Pot d'échappement positionné longitudinalement sur le côté droit avec embout de sortie à l'intérieur des longerons.

## CHASSIS

Longerons en acier à sections en « C » col de cygne et extrémités coniques, reliés aux traverses tubulaires rivetées sur le noyau.

Empattement	3000	3450	3750	4100
Nombre de traverses	5	6	6	6
Hauteur des longerons	182	182	182	182
Largeur des longerons	70	70	70	70
Epaisseur des longerons	4	4	4	4

## BOITE DE VITESSES

Changement de vitesse manuel à 5 vitesses avec surmultipliée et marche arrière synchronisées. Prestations (avec pneus et rapport pont standard) :

Pignon	Rapport Pignons	Vitesse à puissance max.	Pente surmontable à couple maxi (%)
1°	4,99	22	Non disponible
5°	0,78	143	Non disponible

### Prise de force

Adaptation pour le montage (bride sur le côté gauche de la boîte de vitesses). Couple maximal pouvant être prélevé : 120 Nm.

## EMBRAYAGE

Embrayage tiré monodisque à sec à commande hydraulique.

Diamètre extérieur :	9"1/4 (235 mm)
Superficie totale de contact :	439 cm <sup>2</sup>

## ESSIEU AVANT

A roue indépendantes.

## PONT

Porteur à réduction simple.	
Rapport au pont (Standard) :	4.44
Rapport au pont (Option) :	4.18
	4.88
	5.11

## SUSPENSIONS

### Avant

Roues indépendantes, barres de torsion.

### Arrière

A ressorts semi-elliptiques, barre stabilisatrice. En option, Helper et lames paraboliques.

### Amortisseurs

Hydrauliques télescopiques renforcés avant et arrière à double effet.

## ROUES/PNEUS (Standard)

Roues :	5JK 16H
Pneus :	195/75 R16

## 2.3 HPI - 116 cv E4

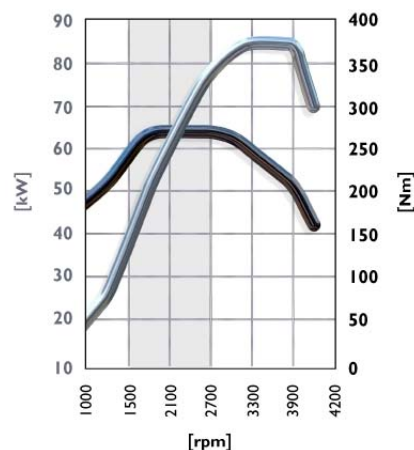

## INSTALLATION ELECTRIQUE

Batterie 12 V – 110 Ah

Alternateur de 1680 W (14 V – 120 A).

Adaptation dans l'espace moteur pour prélèvement (+) batterie sur a) point de dérivation (maxi 10 A ; b) directement de la vis spécifique sur la borne de la batterie ; c) de la seconde vis B+ sur l'alternateur.

Adaptation à l'intérieur de la cabine sur la plaque porte-fusibles à trois voies :

a) (+) batterie (maxi 8 A) ; b) (+) sous clé (maxi. 8 A) ; c) (-) masse.

Sortie allumage moteur : 2,2 kW.

## SYSTEME DE FREINAGE

Conforme aux normes CEE 2002/78.

A disque sur les essieux avant et arrière.

Dimensions freins	Avant	Arrière
Diamètre disque (mm)	290	294
Surface de freinage (cm <sup>2</sup> )	280	280

### Frein de service et de secours

Hydraulique avec frein à dépression sur circuits avant et arrière indépendants.

Indicateur électronique d'usure des freins avant et arrière.

Frein de secours intégré au frein de service.

Système ABS/EBD standard.

### Frein de stationnement

Mécanique, agissant sur les roues arrière.

## DIRECTION

Assistée hydraulique. Diamètre du volant : 410 mm avec dispositif de blocage de la direction.

Colonne de direction en trois éléments avec joints de type Cardan.

## AUTRES EQUIPEMENTS

Roue de secours située sous le porte-à-faux arrière. Réservoir avec fermeture à clé, 100 litres (sauf empt. 3000 : 70 litres). Crochet de manœuvre avant.



## CABINE

- Cabine de type semi avancé à trois places (conducteur + 2 passagers), montée sur 4 plots en caoutchoucs souple pour assurer la suspension.
- Cage de sécurité en acier intégrée dans la structure de la cabine.
- Construction monocoque en tôle emboutie rivetée au châssis.
- Isolation phonique de la cabine.
- Protection anticorrosion de la coque et des parties emboîtées, par galvanisation et/ou cataphorèse, avec une large utilisation de tôles galvanisées.
- Revêtement avec matériau anti-abrasif pour le soubassement de caisse, les passages de roue et le compartiment moteur.
- Bandes pare-chocs latérales en matière plastique.
- Pare-brise galbé en verre laminé renforcé encollé.
- Portes cabine avec vitres descendantes à commande électrique et larges vide-poches. Marches d'accès cabine à l'arrière des passages de roue.
- Plancher cabine revêtu d'un matériau synthétique.
- Cloison arrière avec fenêtre.
- Plafonnier central cabine avec plafond équipé d'un éclairage intérieur automatique.
- Siège de conducteur suspendu à trois positions de réglage avec dossier enveloppant, revêtement tissu de qualité supérieure, accoudoir et appuie-tête.

- Rétroviseurs extérieurs des deux côtés à grand angle intégré chauffants et réglables électriques.
- Banquette passagers fixe deux places avec appuie-tête.
- Poignée de soutien pour passagers.
- Panneaux pare-soleil orientables.
- Ceintures de sécurité.

Les éléments suivants sont intégrés au tableau de bord en matériaux soft-feeling antireflets :

- Tachymètre électronique analogique.
- Compte-tours électronique analogique.
- Indicateur de niveau carburant avec témoin de réserve.
- Indicateur de température d'eau moteur avec témoin de température élevé.
- Affichage numérique avec les indications suivantes :
  - Totalisateur kilométrique (partiel et total).
  - Horloge.
  - Température extérieur (uniquement avec les options : climatisation, cluster niveau 2).
- Atténuateur d'éclairage des instruments.
- 3 boîtiers adaptés aux normes DIN pour l'installation d'un autoradio, tachygraphe, GPS, etc.
- Boîte à gants (sauf AIR BAG passager).
- Cendrier à tiroir éclairé et allume-cigares.
- Deux haut-parleurs.
- Antenne radio incorporé au rétroviseur.

## Témoins lumineux :

- Avarie de l'immobiliseur.
  - Bas niveau fluide de direction.
  - Préchauffage moteur.
  - Basse pression huile moteur.
  - Bas niveau huile moteur.
  - Charge batterie insuffisante.
  - Bas niveau huile frein et/ou panne circuit de freinage ou usure des patins des freins avant et arrière.
  - Feux de position/croisement.
  - Feux de route.
  - Feux de direction.
  - Feux de détresse.
  - Feux antibrouillard.
  - Présence eau/encrassement du filtre carburant.
  - Filtre à air encrassé.
  - Bas niveau eau moteur.
  - Frein de stationnement engagé.
  - Panne système de freinage ABS.
  - Panne système de freinage EBD.
  - ABD actionné.
- Lors de chaque démarrage, le bon fonctionnement des voyants est contrôlé automatiquement.

## Témoins lumineux - prédisposés :

- Feux de direction remorqué.
- Panne air bag.
- Prise de force actionnée.
- Panne suspension pneumatique ECAS.
- Sièges chauffés.

## ECLAIRAGE ET SIGNALISATION

Conforme aux normes CEE 97/28.

- 2 phares asymétriques (feux de croisement/de route).
- 2 feux de position avant.
- 2 feux de position arrière.
- 2 indicateurs de direction avant.
- 2 répéteurs de direction latéraux incorporés aux rétroviseurs.
- 2 indicateurs de position arrière.
- 2 indicateurs de stop arrière.
- 2 feux d'éclairage de la plaque d'immatriculation arrière.
- 2 feux de marche arrière.
- 1 feu antibrouillard arrière.
- 2 feux antibrouillard avant.
- Feux de détresse.
- Avertisseur sonore.

## CONTROLE DE TEMPERATURE

Chauffage assuré par un échangeur de chaleur à eau chaude. Ventilateur électrique à quatre vitesses avec cinq modes de distribution de l'air et recyclage de l'air cabine. Désembuage et dégivrage du pare-brise et des vitres latérales au moyen de diffuseurs latéraux et avant fixes. Ventilation d'air frais obtenue par désactivation du système de chauffage.

## ESSUIE-GLACE

Deux balais racleurs fonctionnant avec un moteur à deux vitesses plus intermittence. Lave-glaces avec gicleurs sur les balais racleurs de l'essuie-glace.

## Concessionnaire :

IVECO FRANCE – ÉTABLISSEMENT DE TRAPPES  
VEHICULES UTILITAIRES ET INDUSTRIELS  
6, RUE NICOLAS COPERNIC  
TRAPPES - 78083 YVELINES CEDEX 09  
TEL : 01.30.66.80.00

LES DONNÉES FIGURANT SUR CET IMPRIME SONT FOURNIES A TITRE INDICATIF ET SANS ENGAGEMENT DE LA PART DE L'ENTREPRISE.

INFORMATIONS COMPLÉMENTAIRES SUR :  
<http://www.iveco.fr> - RUBRIQUE LES PRODUITS  
FT-1060022-05/03/2008